

Podmínky pro záruční a pozáruční servis oken a dveří Mapeko.

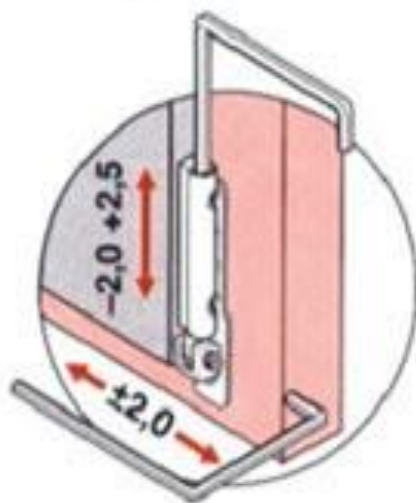
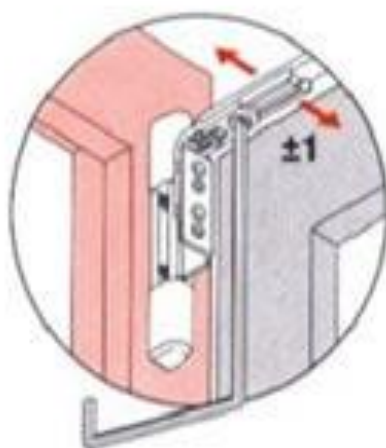
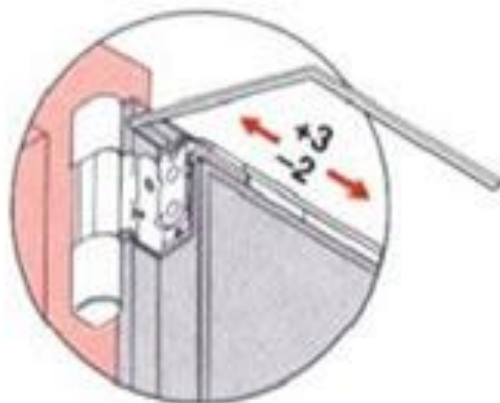

V případě záručního nebo pozáručního servisu je potřeba ze strany zákazníka dodržet **některé níže uvedené zásady, pro vykonání úspěšného servisu oken nebo dveří.**

1 - Umožnit bezproblémový přístup k servisovaným oknům nebo dveřím. (odsunout např. skříň, sedací soupravy, regály atd.)

2 - Okna a dveří udržovat, čisté bez mastnoty, barvy, omítky, prachu, zejména pak kování a seřizovací imbusové šrouby viz. obrázek 1

3 - Okna a dveře musí být v době servisu, zbaveny neoriginálních doplňků /např. různé záclonky, roletky, ozdoby, světýlka atd./

4 - Křídla dveří a oken musí jít otevřít na 90st., odstranit překážky, které tomu brání .

5 - Kování udržovat bez koroze, nepoužívat při čištění agresivní čisticí prostředky, které toto mohou způsobit.

6 - Pohyblivé části mazat pouze vhodnými prostředky pro to určené, například na bázi teflonu. Nepoužívat takové, které vážou na sebe nečistoty např. minerální oleje.

7 - Umožnit servis v pracovní dny od 8.00 do 16.00 hod. Mimořádně po dohodě mimo tuto dobu.

8 - V případě nahlášení servisu uvést číslo zakázky /objednávky/ a nahlásit kontaktní osobu, která bude přítomna během servisu. Dále uvést stručný popis závady.

Věříme, že v případě dodržení těchto základních zásad proběhne tento servis, ke spokojenosti Vás i nás. Děkujeme za pochopení a vstřícnost.



MAPEKO